

Nami

* Design by Enzo Berti

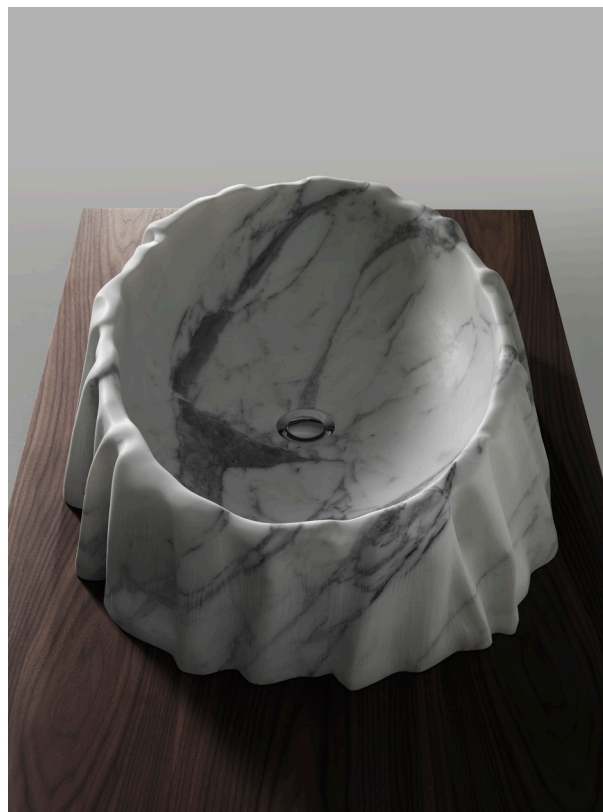
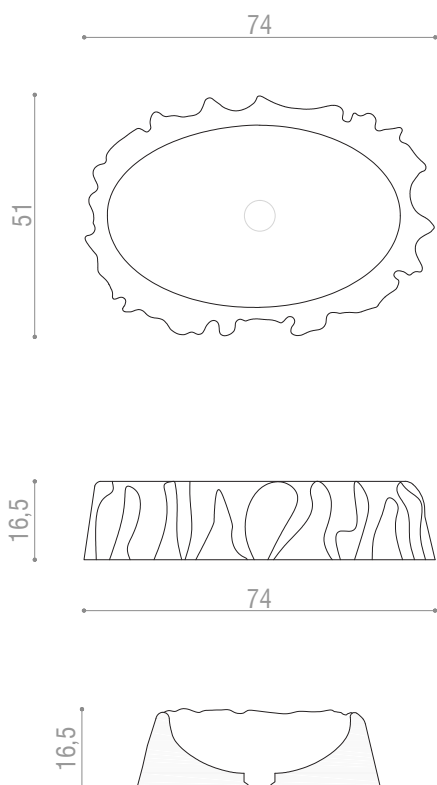

Lavabo da appoggio la cui forma esterna riprende quella di un tessuto con pieghe e profondità variabili.

Il marmo è un materiale naturale, ogni singolo pezzo può presentare differenze di tonalità, venature, intrusioni minerali, avvallature e stuccature.

Finitura standard matt, eccetto per gli onici. Prodotto disponibile a richiesta anche in altri marmi e finiture.

Componenti idrauliche e troppo pieno non previsti.

Peso netto: 65 kg

Capacità: 14 l

Volume cassa: 90x70x50 cm

Peso lordo: 110 kg

Countertop washbasin, the external shape is a weaved fabric, made of folds at different depths.

Marble is a natural material, every single piece can have colour differences, veins, mineral intrusions, pores and grouting.

Standard matt finish, except for onyxes. Also available in other marble and finishes on request.

Hydraulic components and overflow not provided.

Net weight: 65 kg

Volume: large 14 l

Crate volume: 90x70x50 cm

Gross weight: 110 kg

Marmo / Marble



Bianco del Re

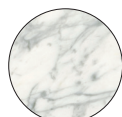

Bianco Carrara

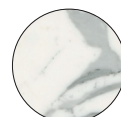

Calacatta Carrara



Crema Marfil

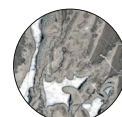

Grigio St. Marie



Nero Marquina

Pulizia / Cleaning

Pulizia ordinaria: va eseguita con un panno in microfibra e normali detergenti senza contenuto alcalino. Non usare prodotti aggressivi come ad esempio anti-calcare, acidi, abrasivi, sgrassanti, alcool.

Pulizia straordinaria (anche metallo): fare riferimento alle schede pulizia e manutenzione.

Ordinary cleaning: should be done with a microfibre cloth and neutral, alcohol free cleaning products. Do not use aggressive products such as anti-lime, acids, abrasives, degreasers.

Extra-ordinary cleaning: Please refer to the cleaning and maintenance sheets.

Disimballaggio / Unpacking

Prima dell'apertura verificare lo stato della cassa e dell'indicatore ShockWatch, se risultassero danneggiati vi preghiamo di contattare il venditore/produttore. Aprire l'imballo svitando le viti laddove presenti. Non rimuovere il lato chiuso con i chiodi. Rimuovere il pannello di apertura prendendolo nei punti indicati dalle frecce. Per la movimentazione e installazione del prodotto affidarsi a personale qualificato.

Before opening check the status of the case and the ShockWatch indicator, if they are damaged please contact the seller/manufacturer. Open the case by unscrewing the screws where present. Do not remove the side closed with spikes. Remove the opening board on the indicated marks. For installation of the product rely on qualified personnel.